

Kerzenständer D MST1:1

Bougeoir D éch1:1

Candelabro D scala1:1

135 = MAG
 131 = MIG
 141 = WIG/TIG
 111 = E

Schweissnähte müssen nach Bezeichnungen ausgeführt werden. Wo diese fehlen kann frei gewählt werden.
 Les cordons de soudure sont à exécuter selon indications Sans indication = choix du procédé libre
 I cordoni di saldatura da eseguire secondo indicazioni Senza indicazioni = procedimento a scelta

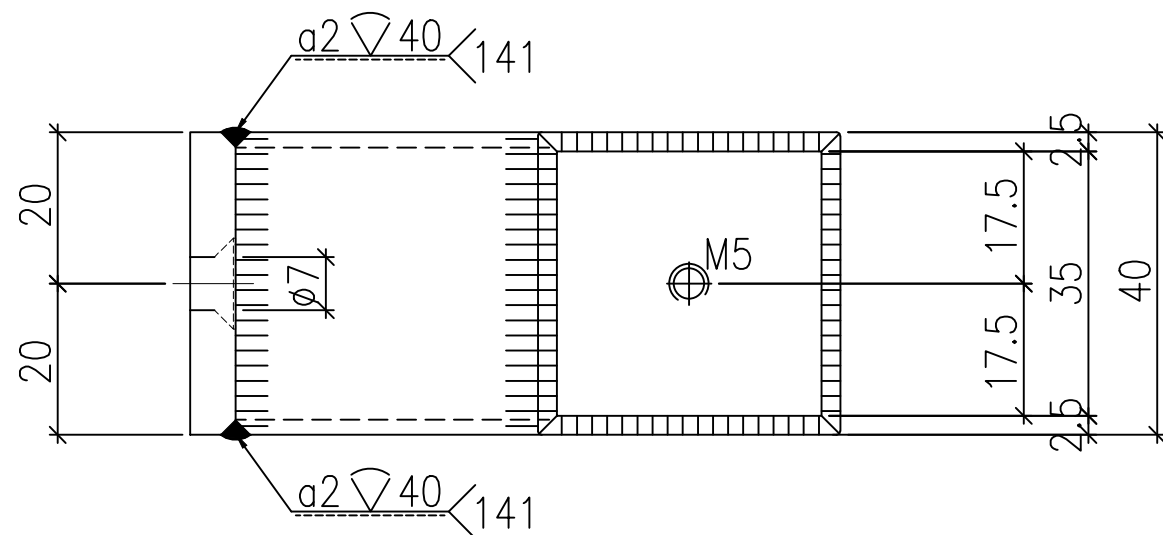

Lehrberuf: Übungsaufgabe QV 2014 Metallbauer	Zeichn.No.	
Profession: Exercice EFA 2014 Constructeur métallique	Dessin N°	10.1
Professione: Esercizio PQ 2014 Metalcostruttori	Disegno N°	
Fach: Grundlagenarbeit	Ech.	1:1
Branche: Travail fondamental	Ech.	
Materia: Lavoro pratico fondamentale	Scala:	
	Gez. / Datum	TC/TR 21.12.11
	Dis. / Date	
Aufgabe: <u>Kerzenständer</u>	Gepr. / Datum	GBK 02.12.2011
Devoir: <u>Bougeoir</u>	Contr. / Date	GBK 10.01.2012
Compito: <u>Candelabro</u>	Contr. / Date	
	Geän. / Datum	TR/TC 16.01.12
	change / Date	GDA 25.09.13
	Cmbio / Data	
Metallbau Schweizerische Metall-Union Construction métallique Union Suisse du Métal Metalcostruzioni Unione Svizzera del Metallo		SMU USM Ü-QV 2014 E-PQ 2014 E-PQ 2014